

נספח ב'-2

מיוצר לפי דרישת חברת דואר ישראל

הזמנה/מכרז מס': _____

תיאור הפריט: יומן נסיעות לנוהג ברכב

786-0003 : מק"ט

כמות באריזה: $2 \cdot 10 \cdot (2 \cdot 25)$

סה"כ באריזה: 20 פנקסים

תאריך ייצור:

מיוצר ע"י:

נספח ב'-1

קרטון מדגם R.S.C Regular Slotted Container. מיכל זה מיוצר מיחדת לוח רצופה אחת, אשר גימורה מתבצע בעזרת דש הדבקה, הנתפר בעזרת סיכות מתכת, מודבק בדבק או באמצעות סרט הדבקה. בעלי שוליים עליונים ותחתונים לסגירה, הניתנים לקיפול.

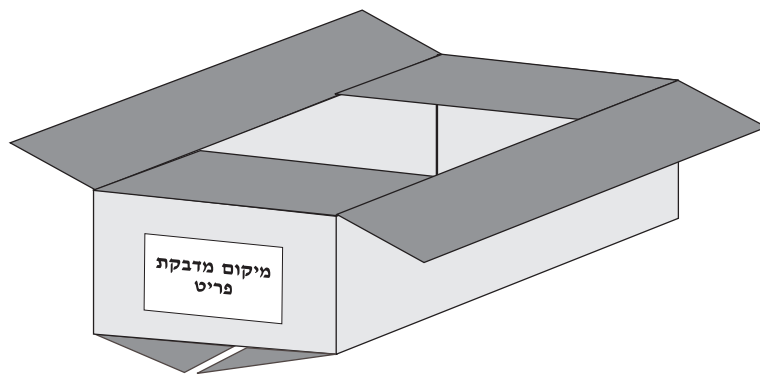

מידות המשטח לאספקת סחורה

מידות המשטח לאספקת סחורה לא יעלו על המידות המסומנות אורך משטח (החלק הסגור) - בין 80-120 ס"מ. רוחב המשטח (החלק הפתוח) - בין 100-120 ס"מ. גובה המשטח כולל הסחורה לא יעלה על 150 ס"מ.

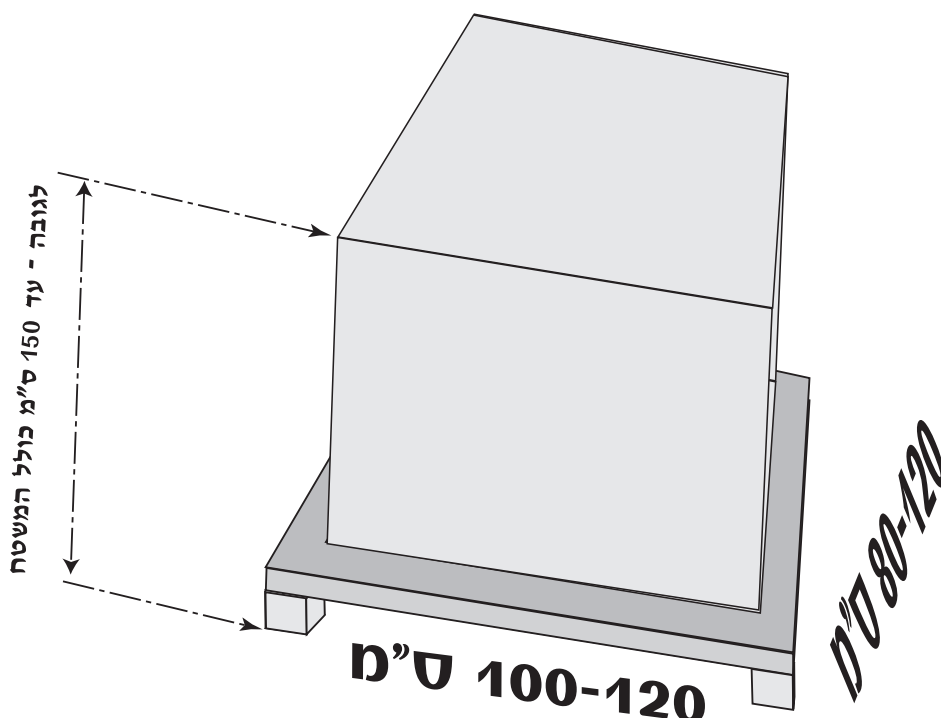

ניספח ב'

חברת דואר ישראל ניספח למפרט טכני, תנאים מיוחדים
מרכז שרות לוגיסטי
מחסן הטפסים הארצי
טל: 02-6405403

גרסה מס' 01/06
תאריך:
מס' דפים: 1: (2)
ניספחים: (2)

הנושא: "יומן נסיעות לנוהג ברכב" מק"ט 786-0003

.....

1. כללי

להלן דרישות לייצור טפסים עבור "חברת דואר ישראל".

2. דרישות הדפסה

2.1 הכנת הגרפיקה (אורגינל) תבוצע על ידי הספק בהתאם לשרטוט המצורף.
(ראה מפרט טכני).

3. דרישות אריזה

- 3.1 כל טופס מכיל מקור + העתק ..1
- 3.2 כל 10 פנקסים של 2 * 25 יארזו בניילון ניצמד (שרינק), הניילון יהיה מהודק ויגן על המוצר מכל צדדיו.
- 3.3 כל קרטון יכיל 2 אריזות של 10 פנקסים כל אחד, סה"כ 20 פנקסים בקרטון.
- 3.4 סוג קרטון לאריזה-קרטון חד גלי דו-חזיתי מדגם RSC (C flute 140/1) או דומה לו אשר יאושר על ידי המזמין (ראה נספח ב1-שירטוט סכמטי של דוגמת הקרטון).
- 3.5 הנייר לקרטון יהיה נייר קרפט.
- 3.6 כל קרטון ייסגר ע"י סרט דבק עם חוזק הדבקה של 210 g/cm, רוחב סרט הדבק 50 מ"מ ± 5 מ"מ.
- 3.7 מידותיו הפנימיות של הקרטון יותאמו לנפח התכולה (למידות נטו של התכולה **בלבד**) כך שימנע טלטול התכולה שבתוכו.
- 3.8 הקרטון יהיה עמיד בפני מעיכת צד וקריסה בזמן העמסתו למשטחים.
- 3.9 הקרטון ישמור על תכונותיו בתנאי טמפרטורה בין 50 C° - 0 C° לתקופה של 18 חודשים לפחות.

4. תנאים מיוחדים

- 4.1 לפי דרישת "חברת דואר ישראל" יוכיח הספק ע"י הצגת אישור מעבדה מוסמכת את התאמת המוצרים על פי מפרט זה (תוקף סעיף זה נכון לכל סידרת הייצור).
- 4.2 על הספק לתאם מראש, מיד עם קבלת ההזמנה את סדרי ומועדי בדיקות הגרפיקה עם מנהל מחסן הטפסים וזאת ע"פ תנאי המכרז (תוך 6 ימים תסופק הגרפיקה להגהה ראשונה, תוך יומיים תיקוני הגהה).
- 4.3 לאחר אישור הגרפיקה יש לתאם עם מבקר טיב עבודות דפוס ב"חברת דואר ישראל" טל: 02-6405403
- את בדיקת דוגמאות המוצר ובאותו מעמד יציג הספק את דוגמת הקרטון, ורק לאחר אישור הדוגמאות הנ"ל יש להתחיל בייצור שוטף ו/או אספקה.
- 4.4 הספק מקבל על עצמו לבצע את כל השינויים שידרשו על ידי המזמין לאחר בדיקת הדגמים.
- 4.5 הספק מתחייב לספק את הטפסים ואת הקרטון לאריזה שיאושרו על ידי המזמין, ואותם סוגים יסופקו עד לסיום ההתקשרות (בכל סדרות אספקה במידה וקיימות).
- 4.6 לפני אספקת כל סדרה יש להזמין את ביקורת הטיב ורק לאחר אישור המבקר יש לספק את הטפסים למתקני "חברת דואר ישראל".
- 4.7 הספק ידביק דוגמת טופס על חזית כל קרטון שיסופק.

5 סימון על גבי הקופסא במדבקה מודפסת

- 5.1 גודל המדבקה 120 x 100 מ"מ בצבע לבן.
- 5.2 הפרטים שיופיעו על המדבקה:
 - 5.2.1 סמל " חברת הדואר "
 - 5.2.2 שם הייצרן.
 - 5.2.3 תאור הפריט.
 - 5.2.4 מספר קטלוגי-גודל המספר הקטלוגי יהיה לכל רוחב המדבקה.
 - 5.2.5 כמות באריזה $(25*2)*10*2$, סה"כ 20 פנקסים בקרטון.
 - 5.2.6 מספר הזמנה 00/00/000 (במקום האפסים יש לציין את מספר ההזמנה).
 - 5.2.7 תאריך ייצור.
 - 5.2.8 על הסימון להיות ברור, קריא ובר קיימא. אורך חיי הסימון כאורך חיי הקופסא.

• מצ"ב

- א. שרטוט דוגמא של הטופס עם העתקים.
- ב. שרטוט סכמטי של דוגמת הקרטון (נספח ב').
- ג. דוגמת המדבקה (נספח ב').

הנני מאשר כי קראתי והבנתי את המפרט הטכני על נספחיו וידוע לי כי המפרט הטכני על נספחיו מהווים חלק בלתי נפרד ממסמכי המכרז ומתנאיו.

חתימה וחותמת הספק

תאריך



אגף התפעול אגף לוגיסטיקה
מחלקת תכנון טפסים מרכז שירות לוגיסטיקה

מפרט טופס ותנאים מיוחדים

טופ חדש

שינוי מפרט הטופס

א. פרטי הטופס

שם הטופס	יומן נסיעות לנוהג ברכב	מס' הטופס	786-0003
הטופס מוזמן לפי דרישת	אגף הכספים	גירסה:	1/06

ב. מפרט הטופ

צורת הכריכה	<input type="checkbox"/> בודדים <input type="checkbox"/> סטים בודדים <input type="checkbox"/> סטים תלש-קל <input checked="" type="checkbox"/> פנקסים <input type="checkbox"/> נייר רציף <input type="checkbox"/> ספרי/חוברת <input type="checkbox"/> גלילים	הכריכה	<input checked="" type="checkbox"/> הדבקה <input type="checkbox"/> תפירה <input type="checkbox"/> כריכה <input type="checkbox"/> שרינק <input checked="" type="checkbox"/> ראש ימין <input type="checkbox"/> רגל שמאל	הרכב יחידת הכריכה	<input type="checkbox"/> סיכות <input type="checkbox"/> פנקס <input type="checkbox"/> אריזה <input type="checkbox"/> ספר <input type="checkbox"/> גליל	גודל החלק הנתלש	גובה _____ רוחב _____ ס"מ	הוראות הדבקה:	<input type="checkbox"/> <input type="checkbox"/> <input type="checkbox"/>
				$\frac{2}{\text{חלקים}} \times \frac{25}{\text{העתקים}} \times \text{מערכות}$					

ג. פרטי על ההדפ, הנייר והכריכה

סוג החומר: נייר - כימי	צבע הדפסה (פיחום)		ייצוד	ס	ג	א	פ	ר	ס
	צבע	משקל בגרם							
A 4	צד 1								
	צד 2								
	לבן	60 CB	ירוק פנטון 354	מקד					
	צהוב	60 CF	ירוק פנטון 354	העתק					

הוראות והעברות נוספות להדפסה, לכריכה ולאריזה: מצורפות.

אישור מחלקת נהלים וטפסים

5.4.06

חותמת

חתימה

שם ומשפחה

תאריך

טופס מס' 128-01